

# Jernbanenyheder fra BL

Offentliggøres på **Banesiden, Nyheder, Jernbanenyheder af BL**  
Sendt søndag 1. januar 2023 til <http://john-nissen.dk/banesiden>

I denne indholdsfortegnelse er anført alle kapitler og de fleste overskrifter. Der er ud for overskrifterne angivet på hvilken side, kapitlet begynder. Ved at læse sidetallet på næste kapitel kan der dannes et indtryk af kapitlets omfang. Står der intet under et kapitel, bringes der intet. Rækkefølgen er kronologisk i hvert kapitel og dækker hovedsagelig perioden i **uge 35**

**mandag 29. august 2022 – søndag 4. september 2022**

## 1 **INDHOLDSFORTEGNELSE**

**DEN DAGLIGE DRIFT (VEST)**

**DEN DAGLIGE DRIFT (ØST)**

## 3 **PRIVATBANERNE OG ANDRE OPERATØRER**

Lint-togsæt beskadiget ved dæmningsskred Td-Kæ

## 3 **KØREPLANER**

Der er aftalt togbusser mellem Hr og Sj til alle aflyste tog frem til d. 11.09.22.

Der er fra mandag d. 29.08.2022 sporarbejde mellem Herning og Skjern St.

Testkørsel med EB mellem Næ og S for Lu

Transport af ER sæt 03 fra Cph til Ar

**TRÆKKRAFT**

**GODSVOGNE**

**PERSONVOGNE**

**TOGSÆT**

**S-TOG**

**METRO**

**FÆRGER**

**VETERANMATERIEL OSV.**

**SPECIALKØRETØJER**

**SKROTBUKEN**

## 4 **FASTE ANLÆG**

Nedlæggelse og sikring af ovk 199-203 & 205-212, besigtigelsesforretning

Kæ

Anlagte erstatningsveje Hr-Sj

Nedlæggelse af usikrede ovk Kæ-Td

Rettelsesblade 527-529 til Strækningsoversigt ETCS

Alle SR-signaler er lagt ned eller fjernet Næ-Kj-Næ

Strækning mellem Skjern og Herning er spærret frem til 9. september efter skybrud

Dæmningsskred i km 88,6-88,7 Kæ-Td

Tidligere dæmningsskred

Dæmningsskred mellem Pj og Bk

Børkop 2006. et varslet brud

Adsbøl 2007

Bjø

Kilometerangivelse for Bjø

Bjørsløv Sidespor

Td og brunkulslejerne

Sporfornyelse på Oddesundbroen forlænges

Frisørsalon åbnet i Ho

### 13 UDLAND

Bil kører ind i højhastighedstog: dødelig udgang

### 15 DIVERSE

Flere sætter livet på spil ved at krydse sporet ulovligt  
Fremtidens rejsekort ligger i mobilen  
Forsinkelse af broarbejde er endt på trafikministerens bord  
Det nye trinbræt tager form  
Thorkild Simonsen

### 18 BILAG

Fortegnelse over forkortelser, Overkørsler, Færdselstavler  
Vehicle Keeper Marking Register – VKM, Togekspeditionssteder  
Stednavneforkortelser i Jylland, omkring Struer, på Fyn  
Stednavneforkortelser på Sjælland, Lolland-Falster, omkring København, omkring Næstved

### Jernbanenyheder

Overrubrikker sat med Arial 12 pkt.

Underrubrikker sat med Arial 10 pkt.

Brødtekst sat med Arial 10 pkt.

Figurtekster sat med Arial 9 pkt.

Fodnoter sat med Arial 9 pkt.

Tekstbehandling Corel® WordPerfect® 8 konverteret til Adobe® Acrobat® Reader® DC

Må citeres med tydelig kildeangivelse

### Søgemuligheder i Adobe Acrobat Reader DC

For let at kunne finde og læse en tekst **brug** søgemaskinen  eller **Søg efter** ved at taste Ctrl+F.

I feltet **Find** indtastes de(t) ønskede ord, der søges efter. Klik på **Næste** for til at blive ledt dertil.

Ikke altid kan søgefunktionen finde overskriften, idet den kan være ændret lidt.

Der kan også vælges avanceret søgning Shift+Ctrl+F **Søg**, hvor søgekriterierne kan justeres.

Åbn et pdf-dokument for at få en visning af lige sider til venstre og ulige til højre:

Vis, Vis/skjul <, Navigationsruder <, fjern U foran y Bogmærker, F4 eller klik på = i det grå, venstre panel.

Vis, Vis/skjul <, fjern U foran Fanen Værktøjslinjer Shift+F4 eller klik på < i det grå, højre panel.

Vis, Sidevisning <, sæt U ved Vis forside i tosidevisning. I Værktøjslinjer F8 klik på . Blad til side 2-3.

Kontroller opdatering med **Hjælp**, **Søg efter opdateringer ...** eller lad det ske automatisk under **Rediger indstillinger ...**, **Indstillinger**, **Opdateringsprogram** eller med genvejstasterne Ctrl+K.

## DEN DAGLIGE DRIFT (VEST) DEN DAGLIGE DRIFT (ØST)

### PRIVATBANERNE OG ANDRE OPERATØRER

Fr 26/8 2022 – ma 29/8 2022

#### Lint-togsæt beskadiget ved dæmningskred Td-Kæ

Da tog RA 5362 (Sj-Ar) kører mellem **Td** og **Kæ** fra **fredag 26. august 2022** er det et skybrud, hvor dæmningen mellem kl. 88,7 og km 88,6 er begyndt at sætte sig. Linttoget får bogierne beskadiget, og to unge damer kommer lettere til skade.

Da der **mandag 29. august 2022** stiges ud af togbussen i **Kæ** for at se på dæmningskredet, høres to togsæt, AT AR 10?? + 1019, holde i spor 1, og toget kører mod **Hr**, før det første togsæts nummer kan læses.

AR 1023 + 1019 ses først på aftenen i **Hr** spor 5. **Tirsdag 30. august 2022** fortæller lkf, der fremførte tog 5362, at rutsjeturen foregik med AR 1019. Det har altså holdt i **Kæ** fra **fredag 26. august 2022** aften til **mandag 29. august 2022** kl. 17.01.

(BL)

### KØREPLANER

Sø 28/8 2022

Der er aftalt togbusser mellem Hr og Sj til alle aflyste tog frem til d. 11.09.22.

I Hr kører bussen fra Godsbanevej.

Kilde: Arriva Tog, sms, **søndag 28. august 2022** 12:04:31

(BL)

Ma 29/8 2022

Der er fra mandag d. 29.08.2022 sporarbejde mellem Herning og Skjern St. Der er derfor ændringer i køreplanen i tidsrummet 04:30 til 01:00. Vi forventer det har en varighed af ca. 2 uger. Vi opdaterer hjemmesiden løbende. Venlig hilsen Arriva Tog.



Læs mere om planlagt sporarbejde på [www.arriva.dk](http://www.arriva.dk)

Kilde: Arriva Tog, sms, **mandag 29. august 2022** 09:41:30

(BL)

Ma 29/8 2022

#### Testkørsel med EB mellem Næ og S for Lu

Der køres testkørsel med EB mellem **Næ** og ETCS stopmærke Lu-136 henholdsvis ETCS stopmærke Lu-336, begge i km 112,6 syd for **Lu**. Strækningen er midlertidigt godkendt til kørsel med elektriske tog med højst 120 km/t.

M 6437	M 6439	M 6440	M 6443	M 6444	M 6436
Gb 10:45	Næ 11:35	Lu 12:00	Næ 12:35	Lu 13:00	Næ 13:57
Kjn 11:00	Lu 11:45	Næ 12:10	Lu 12:45	Næ 13:10	Kjn 14:20
Næ 11:25					Gb 14:37

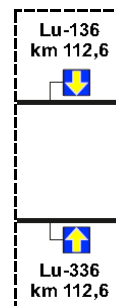

Man vendte i **Lu** på begge ture (blev derfor "snydt" for billeder af første omgang).

(JSL via BL)

Ti 30/8 2022 – on 31/8 2022

#### Testkørsel med EB mellem Næ og S for Lu

Der køres testkørsel med EB mellem **Næ** og ETCS stopmærke Lu-136 henholdsvis ETCS stopmærke Lu-336, begge i km 112,6 syd for **Lu**. Strækningen er midlertidigt godkendt til kørsel med elektriske tog med højst 120 km/t.

M 6437	M 6439	M 6440	M 6443	M 6444	M 6436
Gb 10:20	Næ 11:35	Lu 12:00	Næ 12:35	Lu 13:00	Næ 13:57
Kjn 10:35	Lu 11:45	Næ 12:10	Lu 12:45	Næ 13:10	Kjn 14:20
Næ 11:00					Gb 14:37

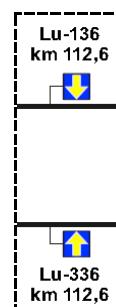

(JSL via BL)

---

## Transport af ER sæt 03 fra Cph til Ar

I nat begynder transporten af den halve del af DSB ER sæt 03 fra Cph til Ar. Sættet var bagerst i et tog, der blev påkørt af et OTU i Kastrup [Kollision under rangering i Kastrup d. 18-07-2021 \(havarikommissionen.dk\)](#). De to mest beskadigede vogne fra togsættet blev kørt til Ar på blokvogn.

Der er monteret en plade med vindue og kopholder i overgangen på FR-vognen, da toget i nat blev trykket som arbejdstog fra Hgl til Cph for at få det vendt rigtigt inden transporten.

Tog M 6327 (Cph-Ar)

Cph 1.24, Kjn 2.06, Rg 33-45, Od 4.36-47, Eb 5.45-54, Fa 6.22.

Tog M 6329 (Fa-Ar)

Fa 19.16, Hed 59-20.09, Ar 21.20.

(JSL via BL)

**TRÆKKRAFT**  
**GODSVOGNE**  
**PERSONVOGNE**  
**TOGSÆT**  
**S-TOG**  
**METRO**  
**FÆRGER**  
**VETERANMATERIEL OSV.**  
**SPECIALKØRETØJER**  
**SKROTBUNKEN**

**FASTE ANLÆG**

Ti 20/10 2015

---

## Nedlæggelse og sikring af ovk 199-203 & 205-212, besigtigelsesforretning

Forretningen begynder kl. 9.30 på **Kæ Hotel**, Jernbanegade 18, **Kæ**, km 87,5, hvor der vil blive foretaget en orientering om og gennemgang af projektet vedrørende overkørslerne nr. 199-203 inkl. De berørte lodsejere og anlægsmyndigheden vil få lejlighed til at udtale sig om projektet.

Der er mødt otte lodsejere. Dette er det første af en række møder om sikring eller nedlæggelse af ovk. Inden udgangen af **2018** har Banedanmark forpligtet til en nedlæggelse rundt regnet 350 ovk. Der har været et møde med **Hr Kommune** om projektet.

...

### Banedanmarks løsningsforslag

Privat ovk 199, 200 og 201 nedlægges, off. ovk 202 km 87,6 **Ollinghedevej** bevares, privat ovk km 87,787, privat ovk 203 og 205 nedlægges. Det er planen, at ovk 202 skal have bomanlæg.

...

### Om eftermiddagen

Forretningen fortsætter med det andet møde kl. 13.00, hvor der vil blive foretaget en orientering om og gennemgang af projektet vedrørende overkørslerne nr. 205-212. Der er mødt omkring seks lodsejere.

Private ovk 205 og 206 nedlægges, ovk 207 blev nedlagt i **1977**, privat ovk 208 i km 89,8 har advarselsanlæg, privat ovk 209, 211 og 212 nedlægges. Der er pålagt en servitut om opretholdelse af vådområde på et areal N for ovk 206. Ved ovk 209 er løsningen en kort erstatningsvej hen til ovk 208. Ved ovk 210 og 211 er løsningen at lave en ret lang vej hen over en dyrket mark, men det bliver for dyrt, så den bliver eksproprieret.

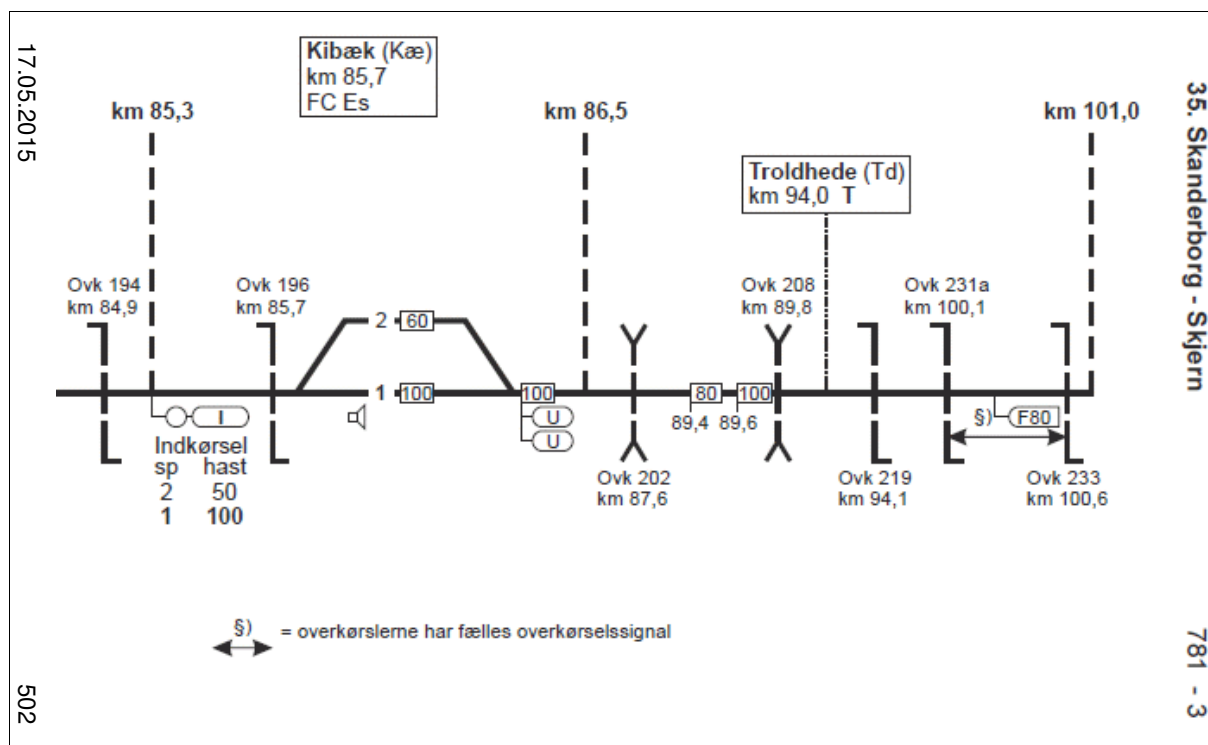

### Anlægspriser

1.000 kroner per meter ved 4 meters vejbredde, 800 kroner per meter ved 3 meters vejbredde.

Lovgivningsmæssig kan det ikke lade sig gøre, at en lodsejer får en nøgle til en hængelås, der sidder på bommen, og denne person så ringer til Banedanmark for at få lov til at passere den pågældende ovk.

...  
(BL) (fortsættes i Jernbanenyheder Uge 43-2015)

Sø 17/7 2016

... (fortsat fra Jernbanenyheder Uge 28-2016)







### Kæ

Da Hr-Sj-banen nås ved Olling lige V for Kæ, er skinnerne rustne (anden dag uden tog). Et ægtepar ved ovk 200 kan fortælle, at der ingen arbejdskøretøjer er kommet forbi, selv om der ligger nye skinner inde fra stationen og ud til usikret ovk 206 over 1 km i retning mod Td. Så må arbejdet foregå på de 0,8 km dårligt spor mellem Kæ og Stu, hvor der har været La 40 i over trekvart år, så hvert tog taber et ½ minut.

...  
(BL) (fortsættes i Jernbanenyheder Uge 28-2016)

On 18/10 2017

### Anlagte erstatningsveje Hr-Sj

I dag ses der fra toget, hvor langt arbejdet er nået med at etablere erstatningsgrusveje for de usikrede        ovk mellem Kæ og Sj, der skal nedlægges eller sikres.

#### Kæ km 85,7 -> Td km 94,0

 Ovks 199, 200 og 203 i km 88,0 bliver nedlagt og har fået lavet en ny grusvej hen til sikret ovk 202 i km 87,6 Ollinghedevej. Fra ovk 203 er grusvejen lagt uden om ejendommen på adressen Ollinghedevej 7 hen til Ollinghedevej.

Ovk 209 bliver nedlagt og har fået en ny grusvej hen til sikret ovk 208 i km 89,8.

Ovk 214 og 216 bliver nedlagt og har fået en ny grusvej hen til ovk 215, der bliver sikret. Foran ovk 215 står SR-signal 17.4. Der står i hvid mandskabsvogn og en trailer.

Ovk 205, 206, 211, 212 og 217 er stadig usikrede ovk og ikke beskrevet her.

...  
(BL) (fortsættes i Jernbanenyheder Uge 44-45-2017)

## Nedlæggelse af usikrede ovk Kæ-Td

Da der blev kørt **lørdag 3. november 2018** mellem **Kæ** og **Sj**, blev det noteret, at følgende usikrede ovk eksisterede:



<b>Kæ-Td</b>	ovk 203, 205, 206, 209, 211, 212, 214, 215, 216, 217	= 10
<b>Td-Bs</b>	ovk 224, 226, 228, 234, 235	= 5
<b>Bs-Sj</b>	ovk 244, 245, 246, 248, 250, 251, 254, 257, 259 261	= 10
Usikrede ovk i alt		25

Da samme strækning blev trafikeret i dag, var følgende ovk nedlagte:



**Kæ-Td** ovk 203, 205, 206, 209, 211, 212

Personalet fra ENT har været flittige, når de fra **søndag 4. november 2018** til

**onsdag 7. november 2018** kunne nå at nedlægge seks usikrede ovk. Der er gravet banegrøfter og opsat O 45 Spærrebomme.

(fortsættes i Jernbanenyheder Uge 45-2018)

...

(BL)

Ma 29/8 2022

## Rettelsesblade 527-529 til Strækningsoversigt ETCS

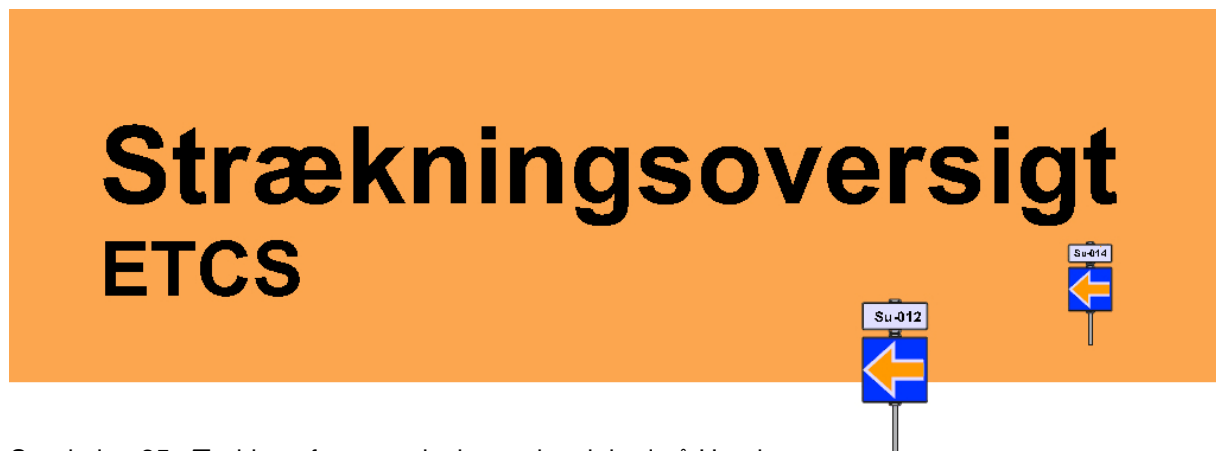

Strækning 35: Ændring af sporangivelse og hastighed på Herning st.

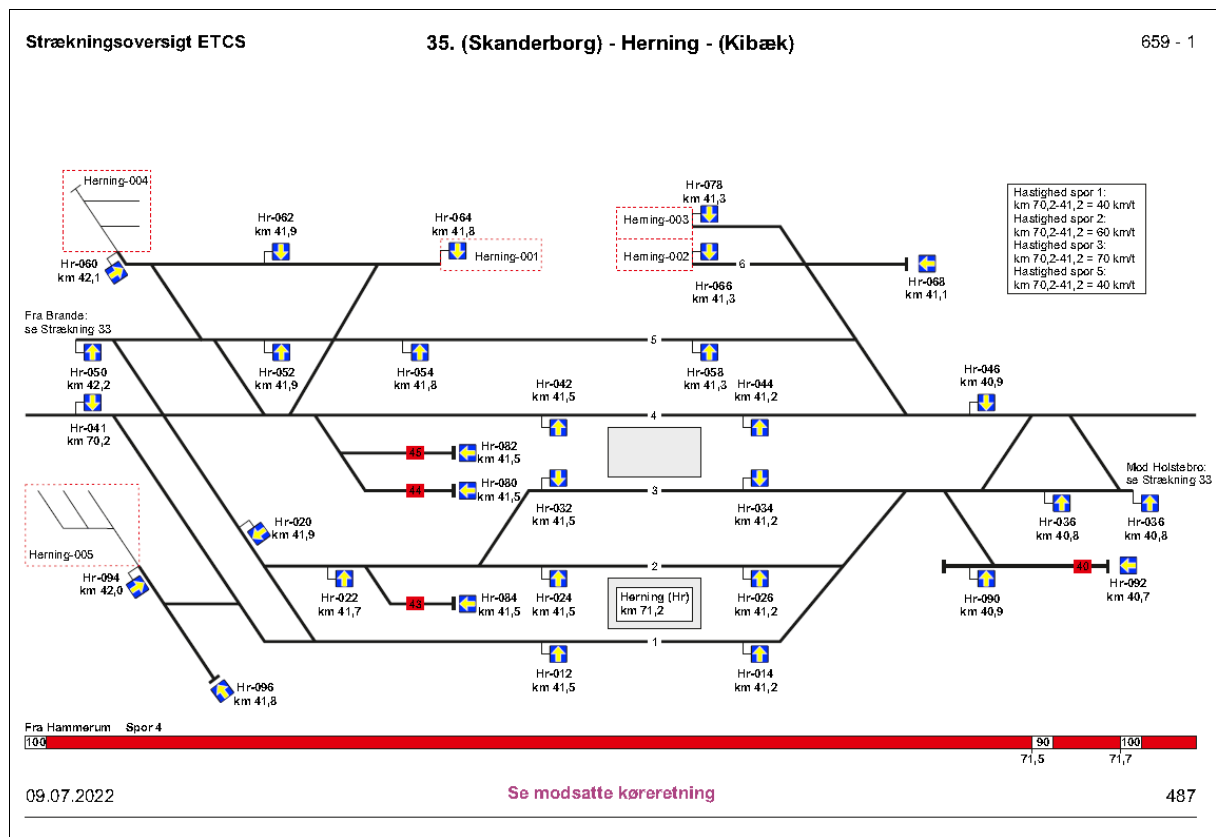

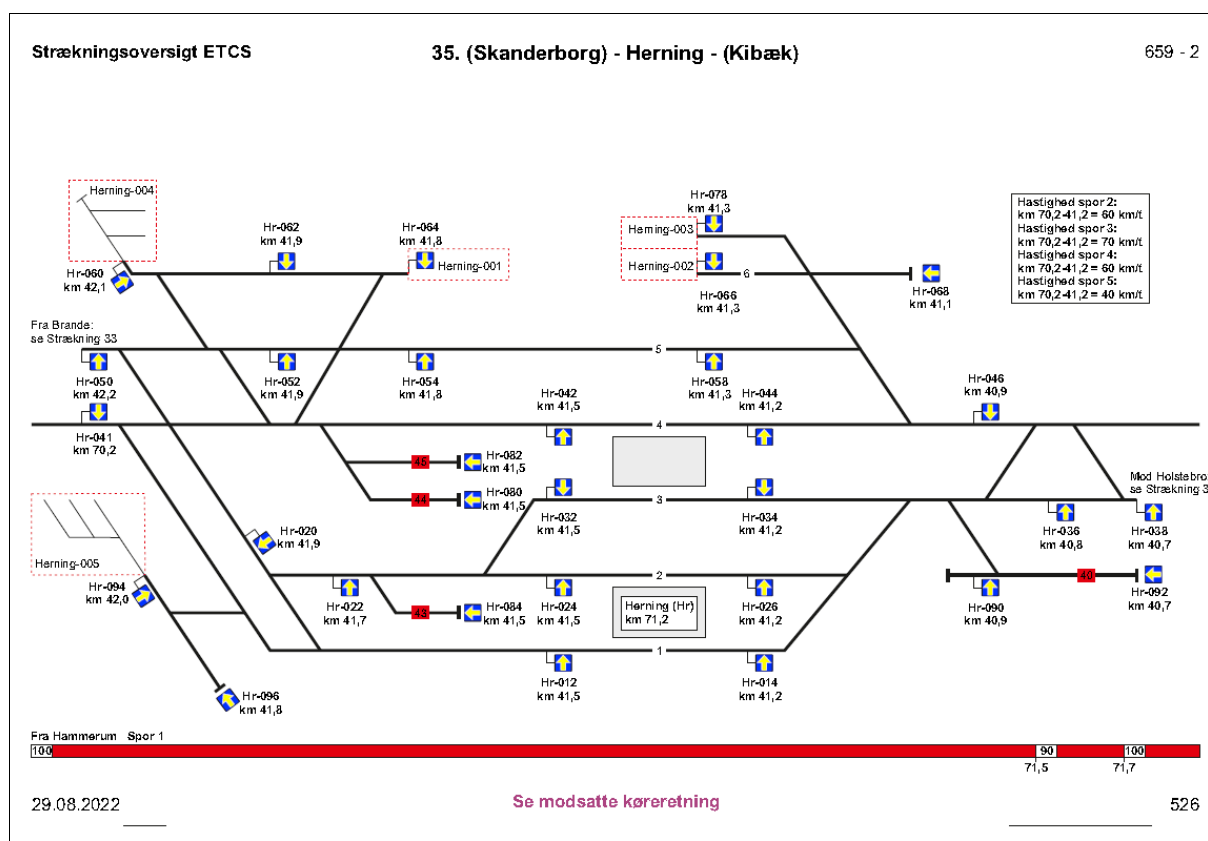



Kilde: **Strækningsoversigt ETCS**, rettellesblade 520-526, mandag 29. august 2022  
 Strækningsoversigt\_ETCS\_2022-08-29, side 659-2

(BL)

### Alle SR-signaler er lagt ned eller fjernet Næ-Kj-Næ

Da jeg kørte et par omgange **Næ-Kj-Næ**, lagde jeg mærke til, at alle uordenssignalerne  var væk, og overkørselssignalerne lagt ned. Der sad endnu et par mærker 11.5 "Automatisk sikret overkørsel følger" .

Medvirkende årsag er helt sikkert Havarikommissionens rapport "Alvorlig ulykke i overkørsel 52 mellem Tornby og Hirtshals 14-07-2021". I den skriver de "Havarikommissionen vurderer, at kørsel på strækninger med nyt signalsystem og slukkede, ikke-ugyldiggjorte signaler fra det gamle signalsystem, kan medføre en sikkerhedsrisiko, når lokomotivføreren kører på strækninger med gammelt signalsystem, hvor samme type signal skål betragtes som stopvisende, hvis det er slukket."

Havarikommissionen har givet følgende anbefaling: "Havarikommissionen anbefaler, at Trafikstyrelsen sikrer, at Banedanmark gennemfører en risikovurdering af, hvorvidt tilstedeværelsen af gamle ikke ugyldiggjorte overkørselssignaler på en ETCS-strækning, kan medføre en jernbanesikkerhedsmæssig fare ved kørsel på strækninger med ældre signalsystem."

Se det er jo klar tale!

(JSL via BL)



## Strækning mellem Skjern og Herning er spærret frem til 9. september efter skybrud



29.08.2022

Voldsomme mængder regn har fredag den 26. august ødelagt sporet ved Kibæk mellem Skjern og Herning. Ved en vandunderføring skyllede jord og skærver væk, så flere meter jernbane blev ødelagt. De indledende undersøgelser viser, at årsagen var de enorme mængder regn, som førte forskellige materialer med sig. Disse materialer stoppede vandunderføringen til, samtidig med at en dæmning i en nærliggende sø, kollapsede, og sendte yderligere enorme mængder vand mod jernbanen.

Arbejdet med at undersøge hændelsesforløbet er i fuld gang, siger områdechef i Banedanmark Infrastruktur, Bianka Saarnak:

”Det, der er sket ved Kibæk, er voldsomt og meget usædvanligt. Vi tager det dybt alvorligt og skal have undersøgt den præcise årsag til, at anlægget kollapsede. Vi har så sent som i 2021 foretaget et funktionseftersyn af det konkrete anlæg, og det fungerede, som det skulle. Vi arbejder samtidig på hurtigt at genetablere sporet, så der igen kan køre spor på strækningen. Det kommer dog til at tage tid, for det er et større anlægsarbejde,” siger Bianka Saarnak,

I første omgang er sporet lukket i mindst to uger. Arriva, som kører på strækningen, indsætter togbusser, og passagerer opfordres til at tjekke rejseplanen. Samtidig opfordres borgere til ikke at nærme sig stedet, da det kan være farligt at være i nærheden af det beskadigede spor.

Kilde: **mandag 29. august 2022**

<https://www.banedanmark.dk/da/Presse/Pressemeddelelser/Straekning-mellem-Skjern-og-Herning-er-spaerret-frem-til-9-september-efter-skybrud>

(BL)

### Dæmningsskred i km 88,6-88,7 Kæ-Td

**Fredag 26. august 2022** kom der et skybrud ved **Kæ**, og banedæmningen V for byen gav efter. Det er årsagen dagens udflugt fra **Str** til **Kæ**.

### Str-Hr-Kæ

Tog RA 5244 (Str-Vj) bliver forsinket ved en krydsning i **Hm**, så ankomst til **Hr** bliver først 16.32½, hvor togbussen til **Sj** skal afgå 16.33. Lkf frigiver først dørene efter et halv minut. Det lykkes at løbe over gangbroen og ned til **Godsbanevej** på 1½ minut. Den venstre bus sætter i gang, og buschaufføren foran den til højre holdende togbus svarer på råbet »Togbus til Skjern«: »Den **gule** kørende bus«. Heldigvis

88  
6



kigger buschaufføren i højre spejl og stopper. En løbende dame når også med. Han havde intet fået at vide om forsinkelsen på 7½ minut.

## Kæ

Da der stiges ud af togbussen i **Kæ**, høres to togsæt, AT AR 10?? + 1019, holde i spor 1, og toget kører mod **Hr**, før det første togsæts nummer kan læses.

(fortsættes under **PRIVATBANERNE OG ANDRE OPERATØRER**)

## Kæ-Td

Langs sydsiden af banen V ud fra **Kæ** ligger vejen **Ollingvej**. Et ældre ægtepar standser med deres bil og spørger efter stedet, hvor dæmningsskredet er sket, så Deres udsendte medarbejder får kørelejlighed.

Når man kommer ad **Ollingvej** på sydsiden af banen fra Kibæk, drejer vejen væk fra banen lige før den nedlagte ovk 203. På skovvejen på sydsiden af banen er græsset meget slidt. Det er tydeligt, at her har der været mange tilskuere siden dæmningsbruddet i km 88,6-88,7 skete **fredag 26. august 2022**, efter tog RA 5362 (Sj-Ar) som det sidste tog slap over det delvist frit svævende spor under den synkende banedæmning.

Sporet svæver her ved 18-tiden mange meter over den bortskyllede dæmning, og der ser ud til intet at være sket siden da. På hver side af det frit svævende spor er der opsat **rødt-hvidt afspærringsbånd** , , ))) , , ))) , , ))) , , ))) , , af plast over sporet. Der er monteret et skilt med teksten »Adgang forbudt for uvedkommende på byggepladsen«. Der er intet arbejde udført.

Adgang forbudt  
for uvedkommende  
på byggepladsen

Vandstanden i søen på sydsiden af banedæmningen ser ud til at have været flere meter over det normale under skybruddet, for lange blade og siv er blevet fanget af grene en del meter over den normale vandstand.

Mellem ovk 202 i km 87,6 med **Ollinghedevej** og næsten hen til den nedlagte, ubevogtede ovk 203 er der skyllet overfladejord ud over **Ollingvej**, så der har ligget 20 cm let jord hen over asfalten.

Vandstanden har været så høj, at oppe i sporet – også mellem skinnerne – ligger der kornstubbe!  
(BL)

Ti 30/8 2022

---

## Dæmningsskred i km 88,6-88,7 Kæ-Td

### Str-Hr-Kæ

Tog RA 5220 (Str-Vj) krydser to tog i **Ho**, to tog i **Uu** og et tog i **Ib**, så forsinkelsen er 22½ minut ved ankomst til **Hr**. Togbussen til **Sj** er kørt 14½ minut før, så der må ventes i **Hr** på den næste bus, der burde køre om 37½ minut.

### Kæ-Td

Turen til dæmningsskredet gentages i dag, men seks timer før, for så falder solskinnet fra den rette vinkel ved middagstid. Nu ligger der opgravet **sort** jord og grusdynger på sydvestsiden af banen. En orange gravemaskine **JM 225LCV** på larvefodder kører ned ad den siden i går etablerede nedkørsel til bækken og stikker grabben tværs over det her flere meter brede vand. Et par jba trækker hvide slanger til at pumpe vand væk med. **JM** har opstillet en **gul** maskine på to hjul til at levere spænding til pumper.

I over et par timer kører der en **grøn** traktor med en grab for at skrælle den nedskyllede jord sammen og køre det længere op på marken ved gården lidt S for **Ollingvej**, hvorfra det kom.

ENT har angivet, at sporspærringen vil vare 14 dage.

### Vondaa, nu Vonå, opstrøms, kanal



→ Sikret ovk 202 km 87,5, og **Kæ** ligger i km 85,7.

← Ovk 204 nedlagt.

På kort i målførholdene 1:20.000 og 25.000 og et matrikelkort fra året **2015** står der intet navn på bækken. Lunden N for med kote 88 (fod) hedder **Ingerslund**. Bækken er 2,7 km lang har to udspring V for **Assing**. Den har en bredde på ¾ meter og er 10 cm dyb.

← Ovk 205 i km 88,75 blev nedlagt **primo november 2018**.

← **Bjø** (Bjørsløv S) km 90,(85), **1918-1923**, lå mellem ovk 211 og ovk 213 på SØ-siden af banen. Tre brunkullejer kan ses på  [Historisk Atlas.dk](https://historiskatlas.dk), <https://historiskatlas.dk/>, 4 cm kort **1953-1976**.

← **Td** km 94,0,

Kortet er  [Historisk Atlas.dk](https://historiskatlas.dk), <https://historiskatlas.dk/>, Lavkantkort **1901-1945**

, , ))) , , ))) , , ))) , , ))) , ,

Ovk 203, 205, 206, 209, 211, 212 blev fysisk nedlagt i dagene **mandag 5. november 2018** til **onsdag 7. november 2018**.



Kilde: Google Earth Pro



Kilde: <http://map.krak.dk/>, Hybrid etc. –, Luftfoto 2020

Skybruddet **fredag 27. august 2022** var så kraftigt, at den lidt over 1 meter i diameter murstensunderføring under banedæmningen ikke kunne holde trit med tilstrømningen til søen, så vandstanden steg flere meter. Vandtrykket var så voldsomt, at dæmningen begyndte at sætte sig for til sidst at forsvinde. Derfor svæver træsveller og skinner flere meter over det sunkne vandstand.

#### Avisartikler og øjenvidner

En oversigt er bragt i **Jernbanenyheder Uge 34-2022**.

#### Links

<https://nyheder.tv2.dk/lokalt/2022-08-27-raedselstogtur-paa-fritsvaevende-skiner-jeg-troede-jeg-skuldedoe>

<https://www.seoghoer.dk/nyheder/vilde-billeder-skiner-haenger-frit-i-luften>

<https://www.dr.dk/nyheder/seneste/politiet-advarer-vejturister-mod-gaa-paa-jernbanespor-der-haenger-frit-i-luften>

#### Tidligere dæmningsskred

##### Mellem Fa og Bk:

Ti 11/4 2006

##### Dæmningsskred mellem Pj og Bk

**Fredag 7. april 2006** var en stoppemaskine på arbejde mellem **Pj** (Pjedsted) og **Bk** (Børkop). Der må før dette arbejde være lagt ballast ud, som skulle bruges til at løfte sporet. Efter tre justeringer ville sporet stadig ikke med til vejrs, og arbejdet indstilledes. Pludselig synker planum med skråning 1½ meter ned og skråt væk. Cirka 20-25 meter sporramme svæver 1-1½ meter over ballasten. Heldigvis er der ingen tog. Sporet skrider i km 10,7 ved tredje afstandsmærke til indkørselssignalet til **Bk**. 

...

(fortsættes i **Jernbanenyheder 160406**)

Deres udsendte medarbejder besøgte stedet **tirsdag 11. april 2006**, og da var sætningerne kraftigere end på det følgende billede.

(BL)

#### BØRKOP 2006. ET VARSLET BRUD

[https://danskegeotekniskforening.dk/sites/default/files/pdf/Jernbaner\\_og\\_geoteknik\\_1.pdf](https://danskegeotekniskforening.dk/sites/default/files/pdf/Jernbaner_og_geoteknik_1.pdf), side 19

## Te-Sdb

Ved **Az** (Adsbøl T), **1920-1955**, kørte der heldigvis intet tog ud over den bortskyllede banedæmning. Se billeder af det svævende spor på:

[ADSBØL 2007](#)

[https://danskegeotekniskforening.dk/sites/default/files/pdf/Jernbaner\\_og\\_geoteknik\\_1.pdf](https://danskegeotekniskforening.dk/sites/default/files/pdf/Jernbaner_og_geoteknik_1.pdf), side 15-16

## La 80 i km 88,6-89,7

TIB-S

35. Sd-Sj

781-7

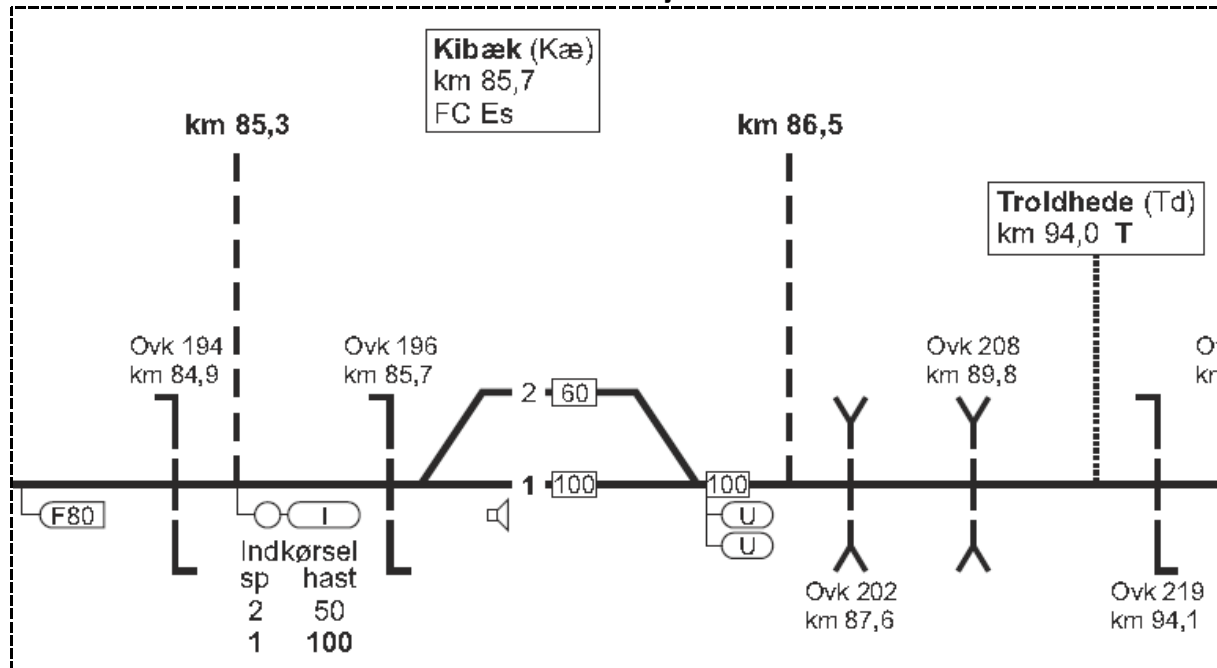



26.10.2019

1593

## 35. Sd-Sj

Station	i km	Sted	Hastighed	Fra	Til	Årsag
Kibæk Borris 101,7	85,7	88,6-89,7	<b>80</b>	00.00	24.00	Banens tilstand

Kilde: La" nr. dag . marts 2021

 Sporet var dårligt i længere tid, og der var La **80** i km 88,6-89,7. Km 88,6 står lige Ø før dæmningskredet, og La'en ophør skete i km 89,7 0,1 km før ovk 208. Det *kan* være, at sporet var dårligt lige hen over dæmningen, eller også at dæmningen havde sat sig. 

Der stod ingen La **80** dér på strækning **35. Sd-Sj fredag 2. marts 2012**, men det gjorde der **lørdag 31. marts 2012**. Det gjorde der også **lørdag 17. september 2016**, men ikke **onsdag 21. september 2016**.

– 4½ års La **80** fortæller noget om banens tilstand og vigtighed!

## Bjø

Der kan læses lidt om brunkulsgravning i **Bjø** (Bjørsløv S) på side 2 under overskriften **Tørv og brunkul** i brochuren

[Vandreture Ulvedalen og Bjørsløv Plantage](#). Den kan læses på

[https://www.rksk.dk/Files/Files/Borger/Kultur-fritid/Vandreture/Bjoerslev\\_Plantage.pdf](https://www.rksk.dk/Files/Files/Borger/Kultur-fritid/Vandreture/Bjoerslev_Plantage.pdf)

## Kilometerangivelse for Bjø?

**Bjø S** lå til venstre ud for signaturen **P** i signaturfortegnelsen. Det er ikke lykkedes at se i terrænet, hvor sporskiftet lå. En redning kommer:

Når et togekspeditionssteds kilometerangivelse skal findes, og placeringen af km 0,0 ikke bruges i dag, men fra et andet togekspeditionssted, skal de nuværende kilometer-angivelser ALTID regnes ud fra de to nabotogekspeditionssteder.

Nuværende kilometerangivelser for **Hr** er km 71,2. I forbindelse med ombygning af **Hr** omkring **1979** beholdt stationen samme km 71,2 fra **Sd** som tidligere. De er **to** nabotogekspeditionssteder er **Kæ** 85,7 og **Td** km 94,0 med en indbyrdes afstand på **8,3 km**.  
(BL)

### Bjørnslev Sidespor

...

Kibæk km 14,6, Bjørnslev km 19,4, Troldhede km 23,0. De tidligere oplyste koordinater er baseret på luftfotos, som man kan søge på f.eks. i Kraks kort. Mit bud er, at sidesporet lå på sydsiden af banen. Her er fotoudsnit fra 1954:

Kilde:; <https://www.jernbanen.dk/forum2/index.php?mode=thread&id=42710>  
(MFL)

<b>Kæ</b> ligger i km 14,6 + km 71,2	= 85,8	<b>Kæ</b> lå 0,1 km vestligere end nuværende <b>Hr</b>
<b>Td</b> ligger i km 23,0 + km 71,2	= <u>94,2</u>	<b>Td</b> lå 0,2 km vestligere end nuværende <b>Hr</b>
Afstand <b>Kæ-Td</b>	= <b>8,4 km</b>	

Det vil sige, at **Bjø** lå enten i km 90,7 + 0,1 km = 90,8 + som et gyldent gennemsnit med det halve af de 0,1 km længere distance mellem **Kæ-Td** = 0,05 km. **Bjø** må have ligget i km 90,85.

### Td og brunkulslejerne

Læs om »Byen Troldhede og linjeføringen af jernbanen« på <https://troldhedearkiv.dk/lokalhistorie/troldhedes-tidlige-historie/>

Sidesporet til **Ejstrup** var det fjerde spor ud fra **Td** og drejede fra stationen i NØ-enden ved **Østergades** vejunderføring i en halv cirkel mod uret. Det første brunkulsleje – **Troldhede Brunkulsleje** – lå lige Ø for **Nørre Viumvej**, og ses tydeligt på <http://map.krak.dk/>, Hybrid etc. –, Luftfoto **1954**. Der var fast stationeret et damplokomotiv, og der var den nødvendige vandforsyning eller vandkran.

Derefter fortsatte sidesporet mod N og NV til det meget store brunkulsleje Ø for **Ejstrup**. Se to billeder fra driften på <https://www.jernbanen.dk/forum2/index.php?mode=thread&id=41109>

*Travlhed i brunkullejerne på Troldhedeegnen. Artikel fra Ringkøbing Amts Dagblad, 16. sept. 1940*  
*Brunkul-brydningens betydning for Troldhede station* på <http://www.sti.dk/Brunkul/lindbjerg.htm>  
(BL)

On 31/8 2022

HJEM | PRESSE | PRESSEMEDDELELSER | SPORFORNYELSE PÅ ODDESUNDBROEN FORLÆNGES



31.08.2022

**PÅ GRUND AF FORSYNINGSVANSKELIGHEDER, BL.A. SOM FØLGE AF KRIGEN I UKRAINE, ER DET NØDVENDIGT AT FORLÆNGE SPORARBEJDERNE PÅ ODDESUNDBROEN MED 8 UGER. DERFOR KØRER DER TOGBUSSER PÅ THYBANEN FREM TIL D. 21. NOVEMBER 2022.**

Banedanmark gennemfører i disse år et større fornyelses- og vedligeholdelsesprojekt på Oddesundbroen, så den kan holde mange år endnu. I de seneste år er broklappen og de to første buefag blevet



afrenset og vedligeholdt, og i år er turen så kommet til det gamle jernbanespor, der skal skiftes ud med et helt nyt.

Det omfattende arbejde skulle efter planen være færdigt i slutningen af september, men bliver nu forlænget til d. 21. november 2022. Årsagen er udfordringerne med de globale forsyningslinjer, bl.a. på grund af krigen i Ukraine, der gør det vanskeligt at få leveret jern- og stålkomponenter.

Områdechef i Banedanmark Lars Blædel Riemann siger:

”Vi er ærgerlige over, at passagererne på Thybanen må vente i yderligere otte uger på at kunne tage toget. Som de fleste nok ved, så er de globale forsyningskæder udfordrede i øjeblikket pga. krigen i Ukraine, hvilket bl.a. har forårsaget lange leveringstider på jern- og stålkomponenter. Vi har, sammen med vores leverandør, arbejdet intensivt på at kunne holde tidsplanen, men det har desværre ikke været muligt at afværge konsekvenserne af de lange leveringstider. Derfor er det nødvendigt at forlænge sporarbejderne på Oddesundbroen.”

### Arriva indsætter togbusser

Mens arbejdet med at forny jernbanesporet på Oddesundbroen står på, kan der ikke køre tog på strækningen. Therese Christensen, Kommerciel chef i Arriva siger:

”Arrivas passagerer på Thybanen må desværre undvære toget i en endnu længere periode, end vi havde regnet med. Men Arriva indsætter naturligvis fortsat togbusser, indtil arbejdet på Oddesundbroen er færdigt. Passagerne kan orientere sig om togbusserne på Arrivas hjemmeside, arriva.dk og på rejseplanen.dk. Har man spørgsmål, er man altid velkommen til at kontakte Arrivas Kundeservice, som kan hjælpe med svar og vejledning”.

### Fakta:

- Oddesundbroen åbnede for trafik i 1938.
- Broen er 472 m lang, og hver enkelt af de tre buer er 70 m. Broen er en klapbro, og klapfaget spænder over en 30 m bred sejlrende.
- Vedligeholdelsesarbejderne på Oddesundbroen er en kontinuerlig proces. Broklappen blev malet i 2017, de to første buer blev malet i 2020 og 2021, og den sidste skal males i 2023.
- I 2022 males brokonstruktionen under sporene i forbindelse med, at broens gamle spor fornyes.
- Malingen beskytter broens stålkonstruktioner og forventes at holde i 25-40 år.
- Det nye jernbanespor har en forventet levetid på ca. 50 år.

Kilde: **onsdag 31. august 2022**

<https://www.banedanmark.dk/da/Presse/Pressemeddelelser/Sporfornyelse-paa-Oddesundbroen-forlaenges>

(BL)

To 1/9 2022

---

### Frisørsalon åbnet i Ho

Da der skal rejses med tog L 747 (Fa-Str) fra **Ho** til **Str**, er det meldt 13 minutter forsinket, så der ventes inde i ventesalen i stationsbygningen, opført i året **1866**. Til overraskelse er der lys i vinduerne, der hvor **2/-ELEVEN** lå.

Da det oprindelige DSB-billetsalg i sydsiden af ventesalen blev nedlagt, flyttede billetsalget over til **2/-ELEVEN** i nordsiden af ventesalen. Da flere **2/-ELEVEN** på flere stationer ikke kunne løbe rundt økonomisk, blev blandt andet **2/-ELEVEN** i **Ho** nedlagt. Nogen tid efter, omkring **februar 2022**, åbner et »kaffested«, hvor DSB-billetsalget havde eksisteret. Der kan købes varme drikke og lidt spiseligt, men sælger ikke billetter.

Den nye forretning er en frisørsalon, og det er den første dag, den har åbent.

(BL)

## Bil kører ind i højhastighedstog: dødelig udgang

En personbil kolliderede med et godstog ved en jernbaneoverskæring uden låge i Dierdorf (Neuwied-distriktet). Dierdorf ligger i Neuwied-distriktet i Rheinland-Pfalz, Tyskland. Bilen respekterede ikke jernbaneoverskæringen. En passager kom til skade, men føreren af bilen var uskadt.

Kilde: **lørdag 3. september 2022**, startmotori.it, 8 timer siden, kopieret **søndag 4. september 2022**  
<https://www.msn.com/da-dk/nyheder/other/bil-k%C3%B8rer-ind-i-h%C3%B8jhastighedstog-d%C3%B8delig-udgang/ss-AA11rd8N?recid=traffic&cvid=d42ed76cbe9e47ded8bfe4365bef11fd&fromMaestro=true>

### Kommentarer til ulykken

Lokomotiver var **røde** 2(5)5 015-8 + omkring 7 gsv.

»Bilen respekterede ikke jernbaneoverskæringen.« Det må være chaufføren, der ikke respekterede jernbaneoverkørslen. Det hedder en overkørsel jævnfør Færdselsloven § 5 og SR § 11. Den pågældende overkørsel er ubevogtet.

Der er 4 forskellige billeder med tilhørende tekst.

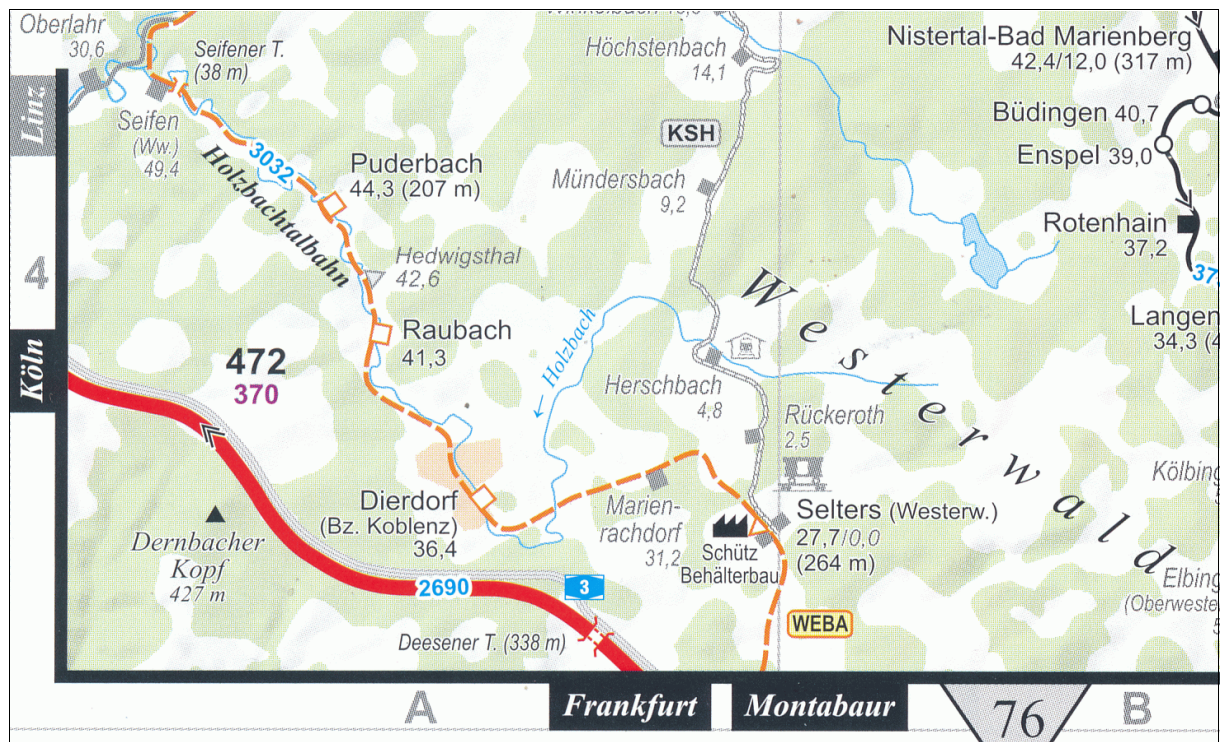

Kilde: **Eisenbahnatlas Deutschland**, **Schweers + Wall**, Ausgabe 2017, side 64

**WEBA** er forkortelsen for **Westerwaldbahn des Kreises Altenkirchen GmbH**.

Kigges der på Google Earth Pro, ligger der en ovk SØ for togekspeditionen, hvor den **sorte** CLIO-bil er skubbet fra den ubevogtede ovk hen til **Holzbach**. Ovk må være **Vordegasse** eller den anden ovk med **Brückrachdorfer Straße**. Godstoget må være kommet fra **Manenrachdorf** i km 31,2. **Dierdorf** ligger i km 36,4.

Højhastighedstog må siges at være overdrevet på en strækningen med ubevogtede overkørsler!  
 (BL)



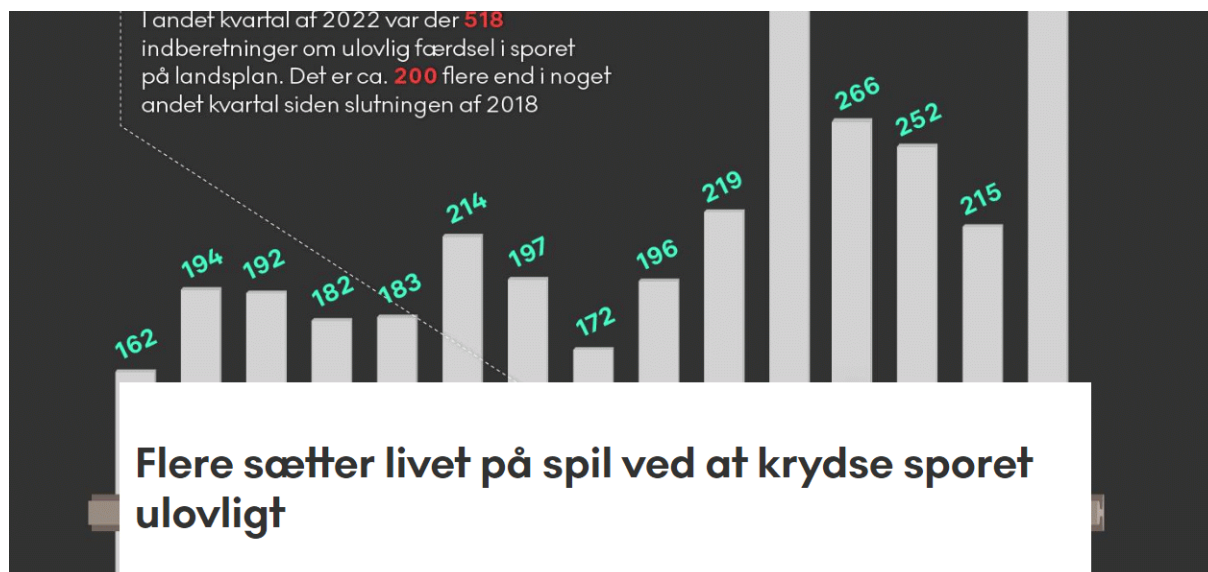

31.08.2022

### Det er ulovligt og livsfarligt at krydse jernbanen andre steder end i de autoriserede overgange – og desværre stiger antallet af såkaldte sporløbere fortsat.

Næsten alle ved, at det er ulovligt og livsfarligt at krydse et jernbanespor andre steder end i overkørslerne eller i perronovergangene på stationerne. Desværre stiger antallet af de såkaldte nærvedpåkørsler, hvor et tog er tæt på at ramme en person – ofte fordi denne krydser sporet, hvor det ikke er tilladt, eller hvor signalerne viser rødt.

I første halvår af 2022 blev der rapporteret om 733 tilfælde, hvilket er næsten 200 mere end sidste år, som endda var et år med mange indrapporteringer.

Hovedstadsområdet – og især Københavns Hovedbanegård – er det sted i landet, hvor der er flest tilfælde, men også andre steder i landet har oplevet en trist stigning. Det gælder eksempelvis på stationerne i byer som Kolding, Middelfart og Hjørring.

”En pludselig indskydelse om at slå genvej over sporet kan være en dødelig beslutning. Det er vigtigt, at de der krydser sporerne forstår, hvorfor det er forbudt og hvilken fare, det er forbundet med,” siger transportminister Trine Bramsen.

### Tog er hurtige og vanskelige svære at høre

Det er lokomotivførerne, der står for at indmelde det, hver gang de oplever, at der er mennesker i sporet. Det kan være personer, der ønsker at skyde genvej på tværs af banen. Andre gange er det graffitimalere eller folk, der er berusede eller som har tabt noget i sporet.

Det er livsfarligt, for toget kører hurtigere, end man tror, når man står i sporet og ser det komme. Samtidig er det vanskeligt at høre toget, fordi nutidens tog er meget støjsvage. Det gælder især el-tog, som der bliver flere og flere af, fordi el-togene er mere miljøvenlige, hurtigere og bedre til at accelerere.

Hvert år dør mellem tre og syv mennesker, fordi de bliver påkørt af et tog, mens andre bliver kvæstet i større eller mindre grad. Personpåkørsler er dermed den type af jernbaneulykker, som er skyld i flest tilskadekomster.

Og der er aldrig nogen god undskyldning for at vove sig ulovligt ud på banen, lyder det fra Banedanmarks sikkerhedschef, Martin Harrow.

”Du skal have respekt for jernbanen, men tallene viser desværre tydeligt, at ikke alle har den nødvendige respekt. Hver gang, vi har en hændelse, hvor det har været tæt på en ulykke, kunne det lige så godt have gået galt. På stationerne er du aldrig langt fra nærmeste lovlige krydsningssted, så der er ingen grund til at risikere livet for at forsøge at spare to minutter,” siger han.

## Traumatiserende for lokomotivførerne

Hos Dansk Jernbaneforbund er man også stærkt bekymret over udviklingen og understreger, at udover at de folk, der krydser jernbanen, udsætter sig selv for fare, så er det også en rystende oplevelse for dem, der kører toget.

”Sporløbere gambler med deres eget liv, men de gambler også med mine kollegaers psykiske helbred. Det er en voldsom oplevelse at være ved at slå et andet menneske ihjel. Toget kan hverken umiddelbart stoppe eller svinge udenom. Derfor er lokomotivføreren reduceret til vidne på første parket. Det er ødelæggende for psyken, og hvert år er der kollegaer, der må stoppe som lokomotivfører efter ulykker eller nærvæd-ulykker. Så bliv væk fra sporet: Det handler ikke kun om dit eget liv – det handler også om andre menneskers helbred,” siger forbundsformand for Dansk Jernbaneforbund, Preben S. Pedersen

Det er især i de sene eftermiddagstimer mellem klokken 16 og 20, at folk vælger ulovligt at krydse sporene.

## Banen kan ikke hegnes ind

Det er ikke muligt at hegne hele jernbanen ind, da sporet også er en arbejdsplads for rigtig mange mennesker. Banedanmark har dog en række håndtag at trække i på de stationer, hvor sporkrydsere udgør et stort problem.

Det kan være i form af skiltning eller opsætning af hegn mellem sporene på en station. På nogle stationer har der også været opsat overvågningskameraer for at få et overblik over, hvor stort problemet er.

”Flere steder har vi set, at vi med en indsats har været i stand til at ændre folks adfærd. På Østerport Station i København opsatte vi i 2020 hegn mellem sporene, hvilket fik antallet af hændelser til at falde. Og det er nødvendigt, at vi hele tiden har det nødvendige overblik, så vi kan reagere, når der er en station, hvor mange begynder at krydse sporet. Den enkleste måde at undgå ulykker på er dog, når alle, der bruger jernbanen, altid overholder reglerne og passer på sig selv,” siger Martin Harrow.

...

Kilde: **onsdag 31. august 2022**

<https://www.banedanmark.dk/da/Presse/Pressemeddelelser/Flere-saetter-livet-paa-spil-ved-at-krydse-sporet-ulovligt>

(BL)

Fr 2/9 2022

---

## Fremtidens rejsekort ligger i mobilen

**Den kommende tid kan udvalgte testdeltagere tjekke ind og ud for rejser via DSB's app.**

**REJSEHJEMMEL:** DSB inviterer nu 1.000 kunder til at teste muligheden for at lave check-in og check-ud på deres rejser med brug af DSB's app. Ideen er, at man swiper i appen, før man

stiger om bord på toget, og swiper igen, når man stiger af. Herefter beregnes og betales prisen for turen. Lidt som en digital udgave af det kendte Rejsekortet. Ifølge kommerciel direktør i DSB Jens Visholm skal løsningen gøre det lettere for kunderne at betale for deres rejser.

– Vi skal gøre det let at være

kunde i den kollektive transport. Det skal man også opleve, når man rejser med DSB-appen som billet.

– Vi har som regel mobilen med os, når vi er på farten, så appen er altid ved hånden, siger Jens Visholm i en pressemeddelelse. /ritzau/

Kilde: **Dagbladet [Struer](#), DANMARK INTERNATIONALT, fredag 2. september 2022, side 7**

## Forsinkelse af broarbejde er endt på trafikministerens bord

Folketingsmedlem Torsten Schack Pedersen (V), der er valgt i Thisted-kredsen, har stillet spørgsmål om Banedanmarks beslutning om at forlænge sporarbejde to måneder.

...

Kilde: **Fredag 2. september 2022 kl. 13:49.**

<https://dagbladet-holstebro-struer.dk/artikel/forsinkelse-af-broarbejde-er-endt-p%C3%A5-trafficministerens-bord>

(BL)

Trinbrættet skal stå klar til, at toget kan standse med køreplansskiftet i december.

Perronkanten er på plads i området ved den tidligere stationsbygning, som ses i baggrunden.

Sådan så området ud den lørdag den 21. maj, hvor lokale frivillige fjernede bevoksning og træer for at gøre klar til etableringen af det nye trinbræt.

## Det nye trinbræt tager form

Arbejdet med at etablere det nye trinbræt i Sparkær skrider fremad, og tidsplanen holder, lyder det fra projektlederen. Den lokale borgerforeningsformand følger arbejdet tæt – og glæder sig.

**SPARKÆR:** Det kommende trinbræt i Sparkær er vel undervejs, og tidsplanen holder.

Det fortæller projektleder Dan Yding Hahn Rasmussen.

– Trinbrættet skal stå klart til køreplansskiftet i december, og det bliver det også, konstaterer han.



Hvis jeg kan få det til at passe, så kigger jeg forbi hver dag.

**KRISTIAN OLESEN, BORGERFORENINGSFORMAND OG MEDLEM AF TOGSTANDSNINGSUDVALGET I SPARKÆR.**

Kilde: [Viborg Stifts Folkeblad](#), RUNDT OM VIBORG, **lørdag 3. september 2022**, side 21 (JM via BL)

Sø 4/9 2022

## Thorkild Simonsen

Thorkild Simonsen (født 7. juli 1926 i Sønder Rubjerg, død 4. september 2022) var en dansk politiker.

...

Thorkild Simonsen var medlem af Århus Byråd for Socialdemokraterne 1966-1997. I den periode var han rådmand fra 1. april 1971 til 31. december 1981 og borgmester fra 1. januar 1982 til 1997. ...

Kilde: Wikipedia, [https://da.wikipedia.org/wiki/Thorkild\\_Simonsen](https://da.wikipedia.org/wiki/Thorkild_Simonsen),

**søndag 4. september 2022**, kopieret **søndag 4. september 2022**

### WIKIPEDIA

Den frie encyklopædi

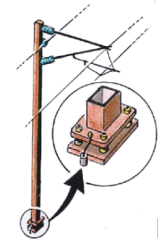

(BL)

80 % af persontrafikken foregår mellem **Kh** og **Ar**. I 1997 bestemte et flertal i Folketinget, at der ikke skulle elektrificeres fra **Fa** til **Ar**, hvor selv SF stemte imod lovforlaget.

Da Thorkild Simonsen sad i Århus Byråd, var han skyld i, at der blev opstillet få rustne køreledningsmaster ved vejbroen med **Frederiks Allé** i **Ar** for fysisk at påpege, at der skulle elektrificeres til **Ar**. For få år siden blev masterne pillet ned.

Nu er der endelig rejst køreledningsmaster på de 25,7 km fra **Fa** til **Vj** ud af de 108,5 km til **Ar**, og arbejdet fortsætter ... Thorkild Simonsen, 96 år, opnåede ikke at opleve at køre med eltog til **Ar**.

## BILAG

### Fortegnelse over forkortelser

I tjenestetelegrammer, i anden intern korrespondance, i instruktionsstof, i personaleregistering, ved udfyldning af blanketter til internt brug (f. eks. regninger og fripas) kan, når det skønnes hensigtsmæssigt, anvendes nedennævnte forkortelser:

#### Stillingsforkortelser (forkortelse – stilling)

bam	banemester	ksmt	kørestrømsmontør	sek	sekretær
bfm	baneformand	ktas	kontorassistent	sik	sikringsmester
bing	baneingeniør	lacf	lastbilchauffør	simt	sikringsmontør
bm	bådsmand	linsp	landinspektør	sing	sikringsingeniør
bmt	banemontør	lkas	lokomotivassistent	skf	skibsfører
boc	baneområdechef	lkf	lokomotivfører	sning	signalingeniør
brbtj	brobetjent	lki	lokomotivinstruktør	stfs	stationsforstander
brfg	brofoged	lkm	lokomotivmester	stl	stationsleder
				stm	stationsmester
cing	civilingeniør	mat	matros	stmd	styrmand
		mm	maskinmester	svm	svejsmester
doc	driftsområdechef				
dtbtj	depotbetjent	oass	overassistent	tas	trafikassistent
dtfm	depotformand	oing	overingeniør	tbjt	togbetjent
		opt	overportør	teksp	trafikekspedient
elf	elektrofører			tek tg	teknisk tegner
		phm	pakhusmester	tem	telemester
gdr	generaldirektør	presch	pressechef	tgf	togfører
		pt	portør	tgi	toginstruktør
hvk	håndværker			tgr	togrevisor
		rgfm	rangerformand	tinsp	trafikinspektør
ing	ingeniør	rgm	rangermester	tktl	trafikkontrollør
		rmfm	remiseformand		
jba	jernbanearbejder	rucf	rutebilchauffør	vkm	værkmester
jdek	jernbanedetektiv			vm	vognmester
jur	jurist			vopsm	vognopsynsmand

Kilde: Danske Statsbaner, Ordresamlingen serie A, Organisations- og personaleforhold, Bilag XVI, torsdag 1. april 1976, udtog.

### Overkørsler

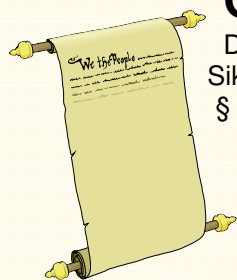

Det hedder en **overkørsel**, jævnfør:

Sikkerhedsreglement af 1975 (SR)

§ 11 Automatisk sikrede overkørsler, side 97-18 – 108-11.

Kilde: <https://www.bane.dk/Jernbanevirksomhed/Sikkerhed/Trafikale-regler/SR>

Færdselsloven, LBK nr. 1055 af 9. november 2012

§ 5 Færdsel over jernbanespor m.v.

Kilde: <http://www.retsinformation.dk/Forms/R0710.aspx?id=143400#Kap8>

## Færdselstavler

Betegnelser for **Advarselstavler** for vejfarende ved jernbaner kan ses på

<https://icskilte.dk/advarselstavler>

Transport-, Bygnings- og Boligministeriet. Bekendtgørelse om vejafmærkning nr. 1632 af **onsdag 20. december 2017**, <http://vejregler.lovportaler.dk/showdoc.aspx?schultzlink=bek20171632>

Kapitel Æ. Letbanesignaler Tavler og signaler som kun henvender sig til føreren af letbanekøretøj.

Klik på pdf-ikonet  øverst til højre, hvis pdf-format ønskes.

**Vehicle Keeper Marking Register – VKM**  
**Fahrzeughaltercode Register – VKM**

	VKM	UNIQUE	Status
Explanation:	Code shown on vehicles	Combination for uniqueness check	In use/Blocked/revoked
Erklring:	Code an den Fahrzeugen	Kombination fr Kontrolle der Einmaligkeit	Verwendet/blockiert/Storniert

VKM	UNIQUE	Keeper Name/Halter Name/	Country	Status	www.
ARAIL	ARAIL	Aarsleff Rail A/S	DK	in use	aarsleff.com
AT	AT	Arriva Tog A/S	DK	in use	arrivatog.dk
CFLCD	CFLCD	CFL Cargo Danmark ApS	DK	in use	dansk-jernbane.dk
CONTC	CONTC	Contec Rail ApS	DK	in use	contec.dk
CRSA	CRSA	Contec Rail Safety ApS	DK	in use	
DAN	DAN	DSB aarhus Nrbane A/S	DK	in use	
DBCSC	DBCSC	DB Cargo Scandinavia	DK	in use	dbcargo.com/dk
DJM	DJM	Danmarks Jernbanemuseum	DK	in use	jernbanemuseet.dk
DSB	DSB	Danske Statsbaner	DK	in use	dsb.dk
DSBS	DSBS	DSB S-tog a/s	DK	in use	s-tog.dk
ENT	ENT	Banedanmark	DK	in use	bane.dk
LB	LB	Lokalbanen A/S	DK	in use	lokalbanen.dk
LJ	LJ	Lollandsbanen	DK	in use	lollandsbanen.dk
MALUS	MALUS	Malus Aps	DK	in use	malus.dk
METRO	METRO	Metro Service A/S	DK	in use	metroservice.dk
Mjba	MJBA	Midtjyske jernbaner A/S	DK	in use	
MjbaD	MJBAD	Midtjyske Jernbaner Drift A/S	DK	in use	
NJJ	NJJ	Nordjyske Jernbaner	DK	in use	njba.dk
RAVN	RAVN	RAVN Bane ApS	DK	in use	ravn-bane.dk
RCDK	RCDK	Railcare Danmark A/S	DK	in use	railcare.se
RDK	RDK	Railion Denmark	DK	Revoked	railion.dk
RSC	RSC	DB Schenker Rail Scandinavia A/S	DK	Revoked	railion.dk
RSEJ	RSEJ	Railservice	DK	in use	railservice.dk
RTOG	RTOG	Regionstog A/S	DK	in use	regionstog.dk
SBF	SBF	A/S Storeblt	DK	in use	storebaelt.dk
SJVT	SJVT	Sydjyllands Veterantog	DK	in use	sjvt.dk
STEAM	STEAM	Rent a Lok Aps	DK	in use	rentalok.dk
VLB	VLB	Vestsjllands Lokalbaner A/S	DK	in use	ohj.dk, vlb.dk
VSVT	VSVT	Vestjllands Veterantog	DK	in use	vsvt.dk
VTV	VTV	Veterantog Vest	DK	in use	veterantog-vest.dk

Kilde: [https://www.era.europa.eu/registers/vkm\\_en](https://www.era.europa.eu/registers/vkm_en)

List of VKMs, Related documents: pdf

Gldende bestemmelser **SR** **ORS** **ORF** **TK** **LA** <https://www.bane.dk/da/Jernbanevirksomhed>

## Togekspeditionssteder

<b>Togekspeditionssted</b>	Fllesbetegnelse for stationer og holdsteder.
<b>Station</b>	Togekspeditionssted med hovedsignaler og centralsikring. En station kan deltage i den sikkerhedsmssige afvikling af toggangen som togflgestation, eller den kan vre lukket eller ubetjent.
<b>Fri bane</b>	Den del af banestrkningen, der ligger uden for stationsgrnsen.
<b>Holdsted</b>	Fllesbetegnelse for et togekspeditionssted – sidespor eller trinbret – p den fri bane. Deltager ikke i den sikkerhedsmssige afvikling af toggangen. Et trinbret kan ligge helt eller delvist p en station.

Kilde: Sikkerhedsreglement, Afsnit 10, Definitioner

### Stationsgrnsen og rangergrnsen

Grnsen mellem den fri bane og en station benvnes stationsgrnsen. Den er kendetegnet ved det I- eller VI-signal, der dkker stationen. Mrke "Rangergrnsen" mrke 17.10. Rangertræk i gennemgende spor p stationer og hovedspor p den fri bane skal standse senest foran mrket, medmindre der er givet tilladelse til at passere mrket.

Kilde: Sikkerhedsreglement § 2, stk. 1.3 &amp; § 17, stk. 10



## Stednavneforkortelser i Jylland

**Hhs** Hirtshals      **Sgb** Skagen  
**Hj** Hjørring      **Fh** Frederikshavn  
**Lih** Lindholm      **Fhh** Frederikshavn Havn  
**Aabl** Aalborg Lufthavn      **Ab** Aalborg      **Abø** Aalborg Øst  
**Ti** Thisted      **Ør** Løgstør      **Thb** Thyborøn Havn      **Gy** Glyngøre      **As** Aars  
**Røn** Rønland      **Aat** Aalestrup      **Hb** Hobro      **Mrg** Mariager  
**Lmv** Lemvig      **Sk** Skive      **Fp** Fårup      **Rd** Randers  
**Str** Struer      **Vg** Viborg      **Lg** Langå      **Al** Allingaabro  
**Vem** Vemb      **Ho** Holstebro      **Kp** Karup      **Lb** Laurbjerg      **Rå** Ryomgård      **Gr** Grenaa  
**Rj** Ringkøbing      **Hr** Herning      **Sl** Silkeborg      **År** Ar Rbg.      **Ar** Aarhus H  
**Dæ** Videbæk      **Fu** Funder      **Sd** Skanderborg      **Odd** Odder  
**Sj** Skjern      **Bb** Brande      **Hs** Horsens  
**Nbl** Nr. Nebel      **Gi** Grindsted      **Vj** Vejle      **Bk** Børkop      **Fra** Fredericia Ranger-  
**Ox**      **Va** Varde      **Fa** Fredericia      banegård  
**Oks-**      **TI** Taulov      **Gfa** Fredericia  
**bøl-**      **Es** Esbjerg      **Bm** Bramming      **Lk** Lunderskov      **Kd** Kolding      Godsstation  
**Rb** Ribe      **Oj** Vojens      **Had** Haderslev Vest      **Sno** Snoghøj  
**Æk** Skærbæk  
**Bw** Bredebro      **Rq** Rødekro      **Åa** Aabenraa  
**Tdr** Tønder      **Te** Tinglev      **Sdb** Sønderborg  
**Tdgr** Landegr.      **Pa** Padborg  
**Anb** Niebüll      **Fw** Flensburg Weiche      **Fib** Flensburg

## Stednavneforkortelser omkring Struer

**Bn** Bedsted Thy      **Ny** Nykøbing Mors  
**Ur** Hurup Thy      **Gy** Glyngøre  
**Thb**      **Yd** Ydby  
 Thyborøn Havn      **Ln** Lyngs  
**Røn** Rønland      **Hw** Hvidbjerg  
**Hbø** Harboør      **Ul** Uglev  
**No** Oddesund Nord      **Sk** Skive      **Hø**  
**Lmv** Lemvig      **Um** Humlum      **Røb** Rønbjerg Højslev  
**Bnt**      **Str**      **Han**      **Vp** Vinderup      **Sm**  
 Bonnet      Struer Handbjerg      Stoholm  
**Bmk**      **Hm** Hjerm      **Sp** Sparkær  
 Bækmarksbro      **Ra** Ravnstrup  
**Vem**      **Bu** Bur      **Ho** Holstebro      **Vg** Viborg  
 Vemb      **Ts** Tvis  
**Uf** Ulfborg      **Uu** Avlum      **Kp**  
**Tm** Tim      **ld** Vildbjerg      Karup  
**He** Hee      **lb** Skibbild  
**Rj** Ringkøbing      **Dæ**      **Gp** Gødstrup      **Hr** Herning  
**Lm** Lem      Videbæk      **Stu** Studsgård      **Hrm**  
**Sj**      **Bs**      **Td**      **Kæ** Kibæk      Herning  
 Skjern      Borris      Troldhede      Messecenter

## Stednavneforkortelser på Fyn

**Sb** Strib  
**Md** Middelfart  
**Od** Odense  
**Tp** Tommerup      **Ng** Nyborg  
**Ac** Assens      **Ngf**  
**Re** Ringe      Nyborg  
**Krs** Korinth      Færgen  
**Få** Faaborg      **Svg** Svendborg

En udførlig liste over stednavneforkortelser findes på **Banesiden** under <http://www.john-nissen.dk/banesiden/Forkortelser/fork.php>



## Stednavneforkortelser på Sjælland, Lolland-Falster

**Tvl** Tisvildeleje **Gll** Gilleleje **Helsingborg**  
**Hun** Hundested **Kgg** Kagerup **Hg** Helsingør **Hbg**  
**Nks** Nykøbing S **Frv** Frederiksværk **Hi** Hillerød  
**Fs** Frederikssund **Fm** Farum  
**Kb** Kalundborg **Hk** Holbæk **Nær** Nærum  
**Gv** Gørlev **Tø** Tølløse **Ro** Roskilde **Kh** København H  
**Øn** Høng **Rg** Ringsted **Kj** Køge **Kjn** Køge Nord  
**Kø** Korsør **Sg** Slagelse **Hrl** Hårlev  
**Da** Dalmose **Rdg** Rødvig  
**Ss** Skælskør **Næ** Næstved **Fxl** Fakse Lp.  
**Vo** Vordingborg  
**Nsk** Nakskov **Mrb** Maribo **Nf** Nykøbing F  
**Rf** Rødby Færge **Ge** Gedser  
**Pu** Puttgarden **Wü** Warnemünde

## Stednavneforkortelser omkring København

**HI** Hellerup  
**Sam** Svanemøllen  
**Hgl** Helgoland  
**Kk** Østerport  
**Kn** Nørreport  
**Kh** København H  
**Ro** Roskilde **Trk** Trekroner **Hh** Hedehusene **Htå** Høje Taastrup **Gl** Glostrup **Hif** Hvidovre **Fjern** Fjern **Val** Valby **Blv** Belvedere  
**Gb** København G  
**Ig** Vigerslev **Klv** Kalvebod  
**Kbh.** Lufthavn **Cph** Kastrup klagøringscenter **Kac**

## Stednavneforkortelser omkring Næstved

**Tø** Tølløse **Ro** Roskilde  
**Hv** Hvalsø **Lj** Lejre **Gt** Gadstrup  
**Vy** Viby Sj **Hd** Havdrup  
**Bo** Borup **Lw** Lille Skensved  
**Ky** Kværkeby **Ølb** Ølby **Kjn**  
**Rg** Ringsted **Kj** Køge **Køge Nord**  
**Mbæ** Møllebækken **Hf** Herfølge  
**Gz** Glumsø **Th** Tureby  
**Ris** Rislev **Hs** Haslev  
**OI** Holme-Olstrup  
**Næn** Næstved Nord  
**Næ** Næstved  
**Myg** Myrup Grusgrav  
**Lu** Lundby  
**Vo** Vordingborg  
**Mn** Masnedø  
**Oh** Orehoved  
**Nv** Nørre Alslev  
**Ek** Eskilstrup  
**Nf** Nykøbing F